

## TECHNICAL SHEET | SCHEDA TECNICA

### LOWAIR AIRTIGHT SEAL-RING

The seal-ring for the semi-circular ductwork is a vital component of the Air Excellent system and fixes the mechanical connections between the duct, accessories and the distribution boxes. The seal-ring is flexible by the use of both PP and TPE materials and ensures easy fitting and guaranteed airtight connections

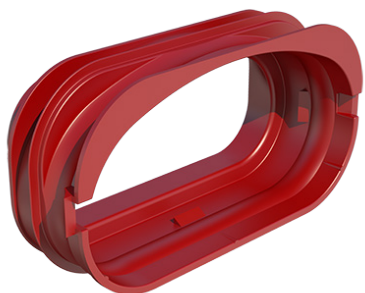

### ANELLO LOWAIR

L'anello di tenuta per il condotto semi-circolare costituisce un componente essenziale del sistema LowAir per la tenuta ermetica delle connessioni tra i condotti, gli accessori e i box di distribuzione. Il materiale composito di PP e TPE rendono l'anello di tenuta flessibile permettendo la facilità di montaggio e la realizzazione di connessioni ermetiche.

#### Description - Descrizione

LowAir Airtight Seal-Ring  
Anello LowAir

#### Cod.

7046110

### DIMENSIONS

### DIMENSIONI

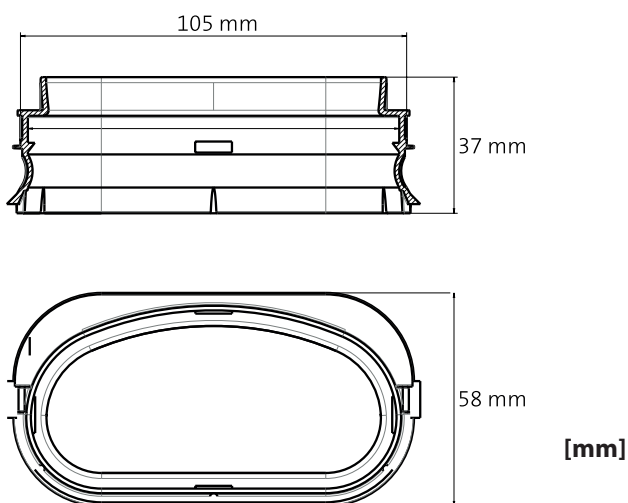

### INSTALLATION

### INSTALLAZIONE

